

見積依頼・製作依頼 (丸で囲んでください)

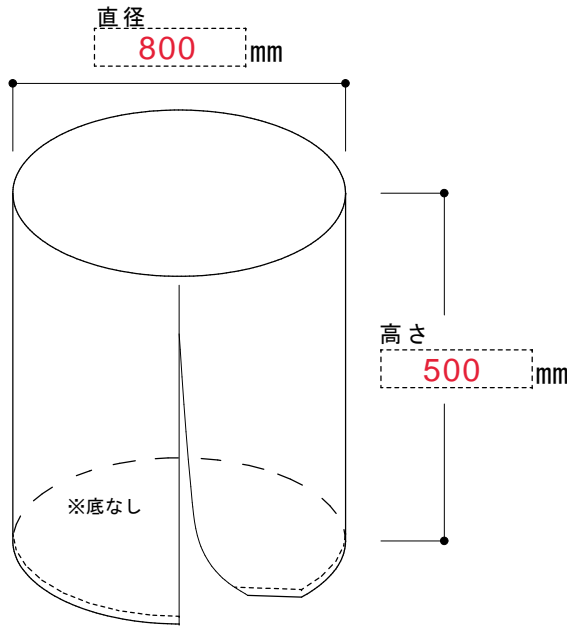

■展開図  
オプションの指定にお使いください。

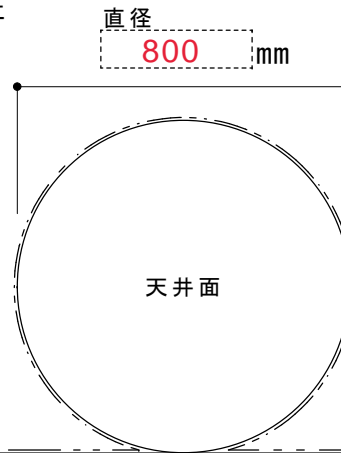

開閉部固定方法

( 不要・マジックテープ )  
( ファスナー・マグネット )

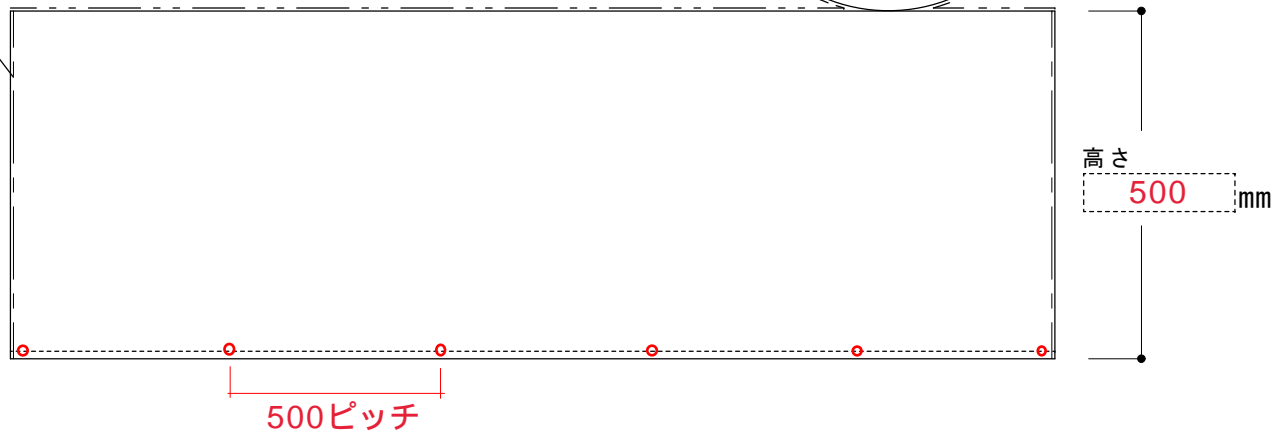

記入例

【必要事項】

生地名 **パワーシート オレンジ**

枚数 **1枚**

オプション

・ **ハトメBK#25 6か所**

会社名 **(株)〇〇商会**

部署

お名前 **〇〇**

ご住所 (〒 **101 - 0001**)

**〇〇県〇〇市〇〇〇**

**0000-0**

TEL **0000-00-0000**

FAX **0000-00-0000**

Email **0000@0000.ne.jp**