

見積依頼・製作依頼 (丸で囲んでください)

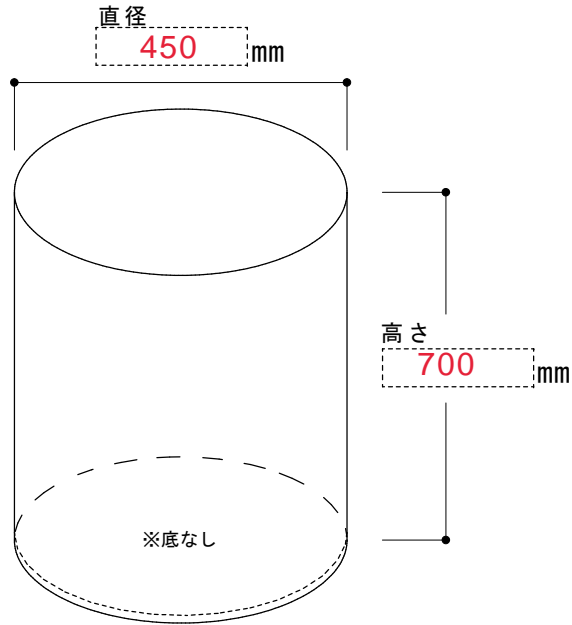

■展開図
オプションの指定に
お使いください。

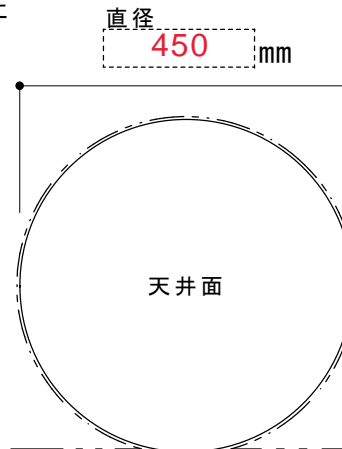

記入例

【必要事項】

生地名 透明タイプ フラーレ0.3 t

枚数 1枚

オプション

・ 切欠き加工

・

・

・

・

会社名 (株)〇〇テック

部署 営業

お名前 〇〇

ご住所 (〒 101 - 0001)

〇〇県〇〇市〇〇町

〇〇〇- 〇

TEL 000-000-0000

FAX 000-000-0000

Email 0000@0000.co.jp